

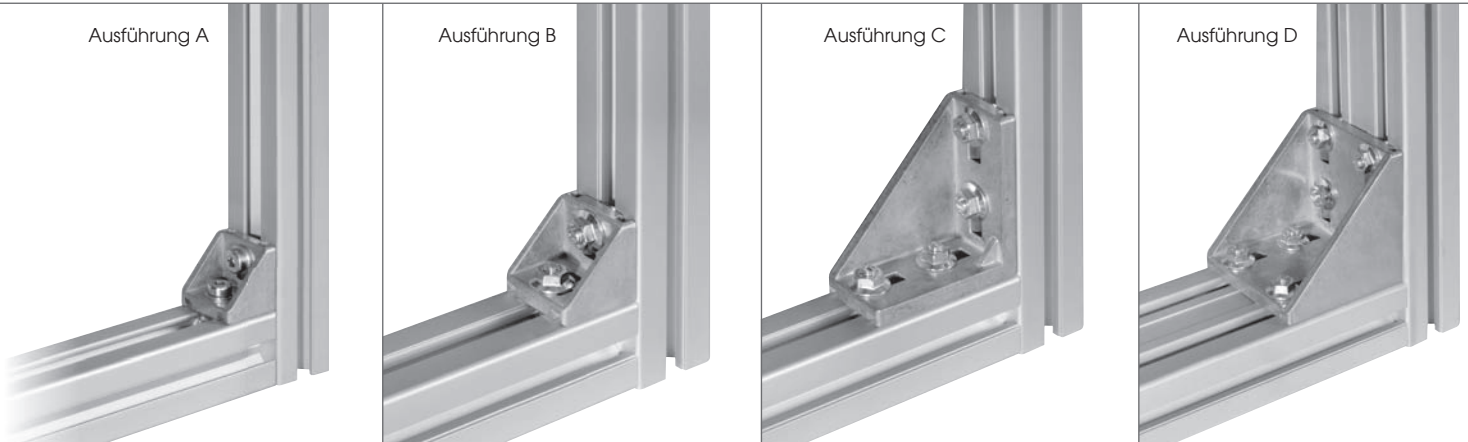

Winkel



Ausführung A

Ausführung B

Ausführung C

Ausführung D

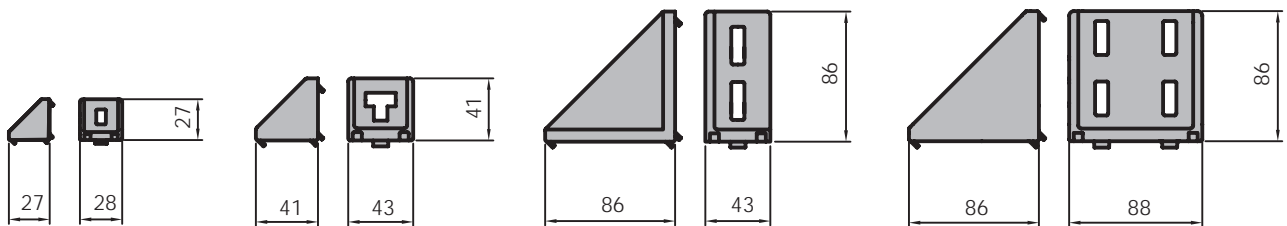

Art.-Nr.	Artikel	Ausführung	Hinweise
13711	Winkel 30/30 ohne Befestigungssatz	A	Winkel ohne Befestigungssatz.
13715	Winkel 30/30 mit Befestigungssatz 8/8	A	Winkel mit Befestigungssatz (Zylinderkopfschrauben und Hammermuttern – 8er Nut auf 8er Nut).
13952	Winkel 30/30 mit Befestigungssatz 8/10	A	Winkel mit Befestigungssatz (Zylinderkopfschrauben und Hammermuttern – 8er Nut auf 10er Nut).
13268	Winkel 45/45 ohne Befestigungssatz	B	Winkel ohne Befestigungssatz.
10180	Winkel 45/45 mit Befestigungssatz 10/10	B	Winkel mit Befestigungssatz (Hammerkopfschrauben und Bundmuttern – 10er Nut auf 10er Nut).
10475	Winkel 45/90 ohne Befestigungssatz	C	Winkel ohne Befestigungssatz.
10483	Winkel 45/90 mit Befestigungssatz 10/10	C	Winkel mit Befestigungssatz (Hammerkopfschrauben und Bundmuttern – 10er Nut auf 10er Nut).
10477	Winkel 90/90 ohne Befestigungssatz	D	Winkel ohne Befestigungssatz.
10484	Winkel 90/90 mit Befestigungssatz 10/10	D	Winkel mit Befestigungssatz (Hammerkopfschrauben und Bundmuttern – 10er Nut auf 10er Nut).

Gerne bieten wir Ihnen auch weitere Varianten gemäß Ihren individuellen Anforderungen an.

Anwendung Winkelverbindungen werden eingesetzt wenn eine Profildendenbearbeitung nicht möglich ist, oder vermieden werden soll. Geringe Teilkosten, die Möglichkeiten zur nachträglichen Montage und die gute Justierbarkeit sind weitere Vorzüge die diese Winkelverbindungen auszeichnen.

Material Aluminiumdruckguss

Technische Änderungen vorbehalten.