



Hammerkopfschraubenbefestigungssatz

Sechskantmutter mit Flansch



Hammerkopfschraube

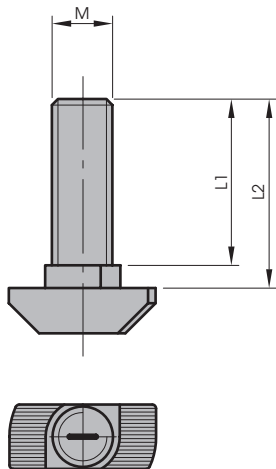

Sechskantmutter mit Flansch

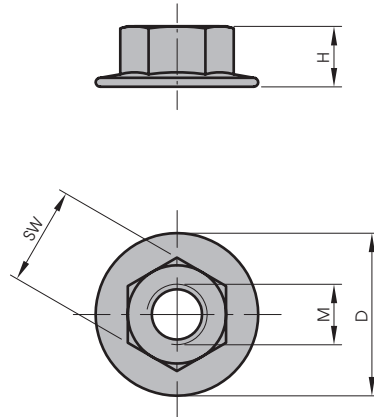

Art.-Nr.	Artikel	M	L1 [mm]	L2 [mm]	H [mm]	D [mm]	SW[mm]
10383	Hammerkopfschraubenbefestigungssatz ¹⁾ M8x20 LE 10	M8	15	20			
10042	Hammerkopfschraubenbefestigungssatz ¹⁾ M8x20 LE 100	M8	15	20			
10518	Hammerkopfschraubenbefestigungssatz ¹⁾ M8x25 LE 10	M8	20	25			
10549	Hammerkopfschraubenbefestigungssatz ¹⁾ M8x25 LE 100	M8	20	25			
11146	Hammerkopfschraubenbefestigungssatz ¹⁾ M8x30 LE 10	M8	25	30			
11147	Hammerkopfschraubenbefestigungssatz ¹⁾ M8x30 LE 100	M8	25	30			
11106	Sechskantmutter mit Flansch M8 LE 10	M8			8	21	SW13
11145	Sechskantmutter mit Flansch M8 LE 100	M8			8	21	SW13

Gerne bieten wir Ihnen auch weitere Varianten gemäß Ihren individuellen Anforderungen an.

Hinweise	¹⁾ Bestehend aus Hammerkopfschraube und Sechskantmutter mit Flansch
Anwendung	Die Hammerkopfschraube und die Sechskantmutter mit Flansch sind Standardverbindungselemente zur Erzeugung einer sicheren Verbindung. Die Riffelung in der Hammerkopfschraube bricht die Eloxalschicht auf, und schafft dadurch eine elektrisch leitfähige Verbindung.
Material	Stahl, verzinkt und blau chromatiert

Technische Änderungen vorbehalten.