

# Rollladen

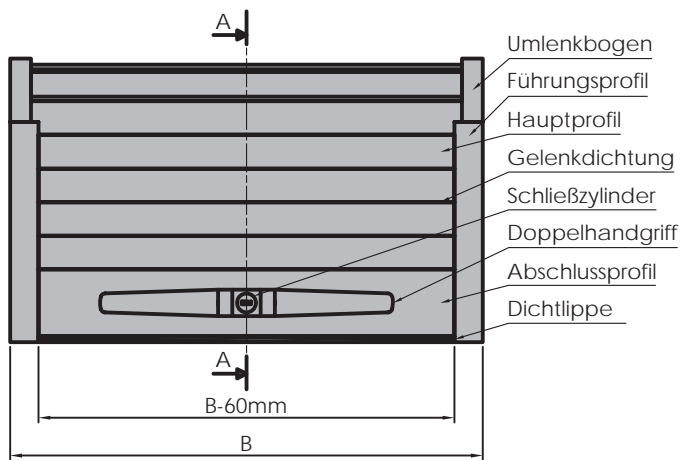

Anwendungsvariante I



Schnitt A-A

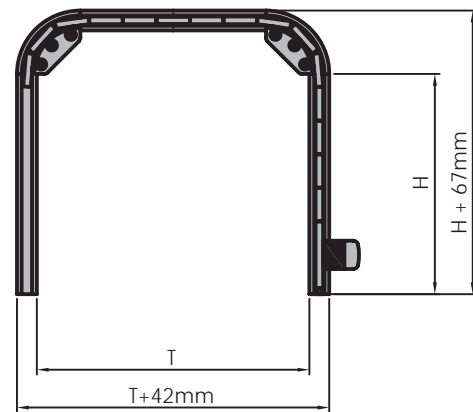

Anwendungsvariante II

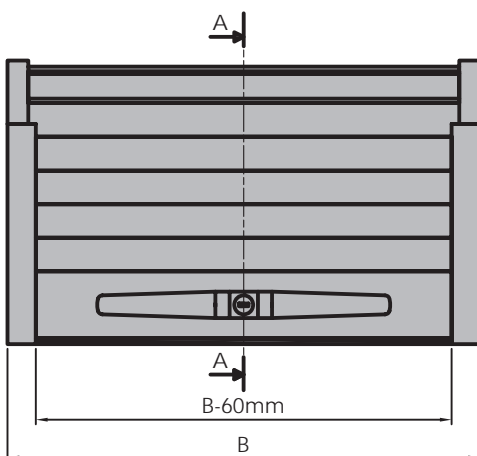

Schnitt A-A

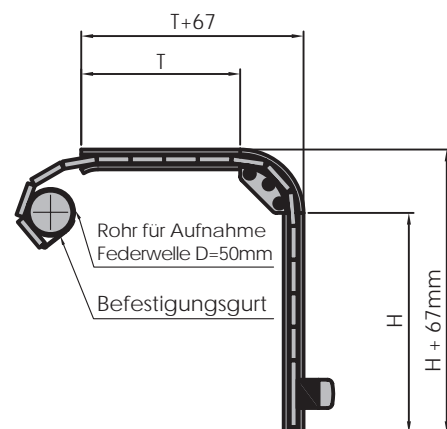

## Rollladen

Anwendungsvariante III

Schnitt A-A

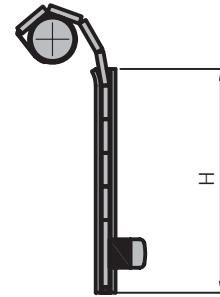
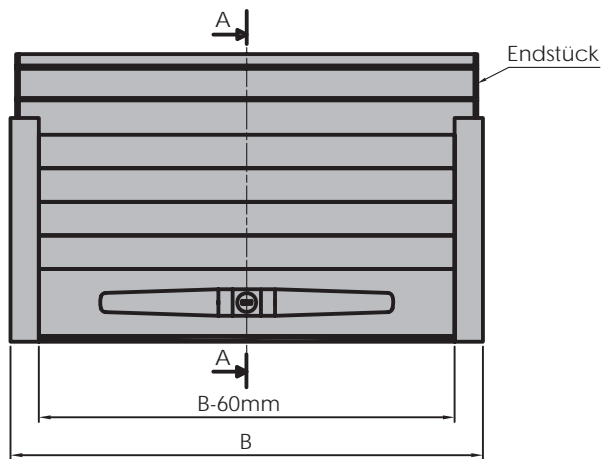

Art.-Nr.	Artikel	Anwendungs-Variante	B [mm]	T [mm]	H [mm]
13987	Rollladen AV I	I	B = ...	T = ...	H = ...
14016	Rollladen AV II	II	B = ...	T = ...	H = ...
14017	Rollladen AV III	III	B = ...	T = ...	H = ...

Gerne bieten wir Ihnen auch weitere Varianten gemäß Ihren individuellen Anforderungen an.

**Anwendung** Industrierollladen zum Abtrennen von Arbeits- und Prüfbereichen. Mit dem in dem Handgriff integrierten Schließzylinder, lassen sich die Arbeitsbereiche mit diebstahlgefährdeter Ausrüstung abschließen. Die robuste Ausführung mit Aluminiumprofilen garantiert den langlebigen Einsatz des Rollladens. Für die Auslegung des Rollladens benötigen wir neben der Anwendungsvariante die Variablen B, T und H. Ausgeführt wird der Rollladen als vormontierter Selbstmontagebausatz.

**Material** Hauptprofil, Führungsprofil und Abschlussprofil: Aluminium, natur eloxiert

Technische Änderungen vorbehalten.